

組織圖及各主要部門之職掌

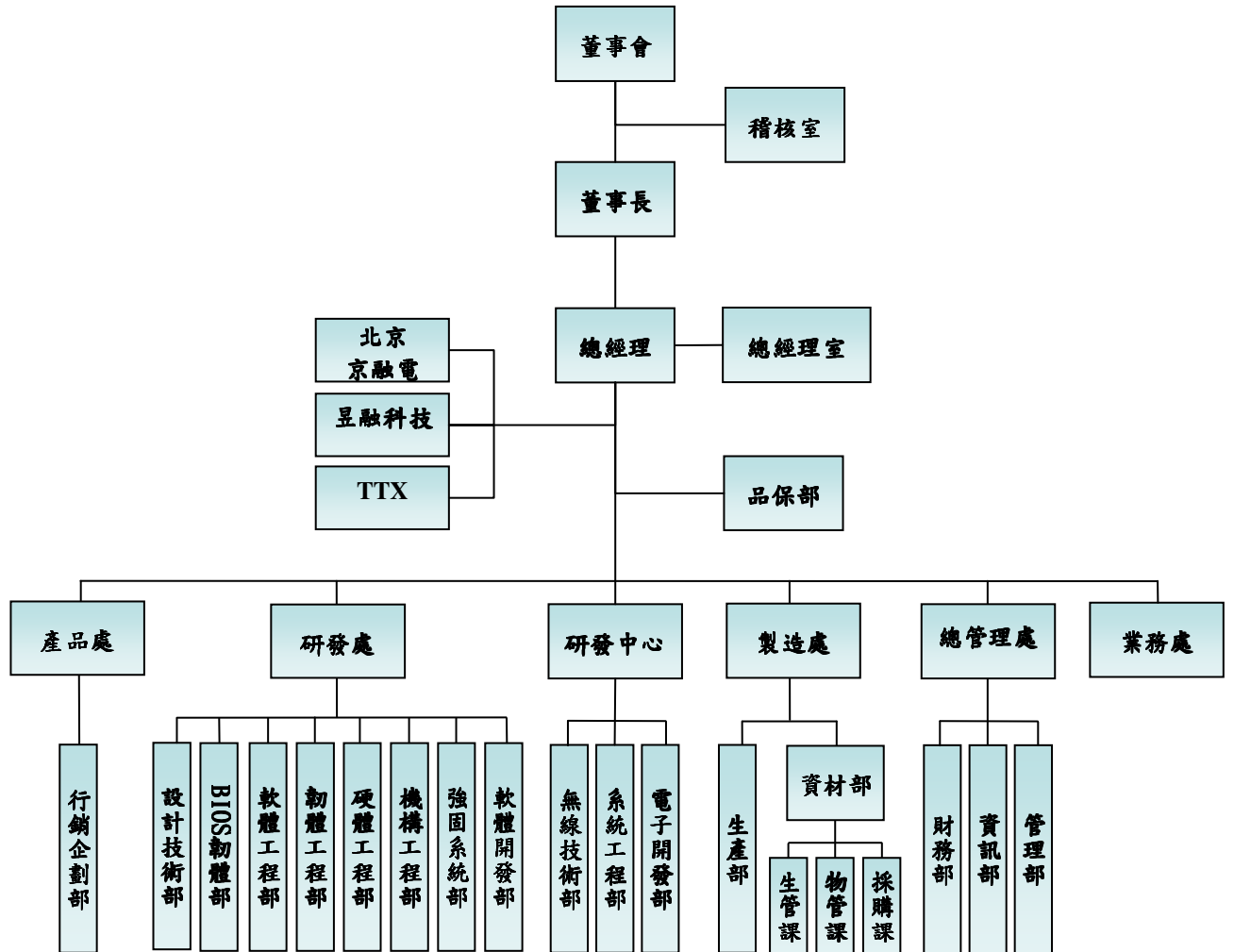

部門	職稱	姓名
總經理室	總經理	呂谷清 (註)
業務處	副總經理	葉慶發
總管理處	副總經理	馮芝福
製造處	廠長	陳淑怡
產品處	副總	林筠卿

註：總經理目前兼任研發處及研發中心主管。

各主要部門所營業務

部門	主要職掌
總經理室	(1) 秉承總經理之命令，負責公司政策經營方針評估規劃及制度之擬定等相關事宜。 (2) 公司專案推動之管理。
稽核室	(1) 檢查公司內部控制制度是否持續有效運作，營運活動是否按既定計劃執行，法令規章是否確實遵循並提出改善建議。 (2) 協調並推動各部門相關內控執行之自行檢查作業。
品保部	(1) 負責產品及品管制度問題之鑑別和記錄及組織品質管制、計量管品質檢驗標準等管理制度的擬訂、檢查、監督、控制及執行。 (2) 負責所有進料、半成品、成品之檢驗品質控制及不合格品產品之處置與管理事宜。 (3) 負責樣品之靜態檢驗及量測結果判定、樣品實裝及動態功能測試及最終判定。 (4) 負責供應商品質管理及開發技術製程能力等評鑑作業。 (5) 負責對公司產品、工作和服務品質進行監督、檢查、協調和管理。 (6) 負責搜集和掌握國內外品質管制先進經驗，傳遞品質資訊。
總管理處	(1) 負責公司人力資源和其他總務事務。 (2) 負責公司電子資料、軟體及網路有關係統安全之運作。 (3) 負責公司股務相關作業。 (4) 負責公司資金調度及財務規劃、成本分析、出納、會計和收付帳款。
製造處	(1) 負責營運性物資運籌等事項，包括採購、物料管理和生產調度等事項。 (2) 負責有關生產運作等事項，包括生產管理、生產線作業和維修事宜。
業務處	(1) 擬訂公司年度營業目標及計劃。 (2) 負責各類產品銷售、推展與執行。 (3) 負責商情蒐集及市場開發、分析和預測。 (4) 負責客戶財務信用評估調查及維繫、接待與各項事宜。
產品處	(1) 負責市場需求探索及產品創意、定位及構思，達商品化目標。 (2) 負責整合資源並協調研銷雙方需求，完成產品。 (3) 負責商品包裝、形象和廣告的製作。 (4) 負責市場訊息的收集、分析和回饋，掌握市場動態。
研發處	負責新產品之研究發展和商品化之專案，包括硬體、軟體、韌體、工程、機構等之技術諮詢及研究開發事項。
研發中心	(1) 特殊專案研發(前瞻性技術研發計畫)研究，擔任計劃整合及計劃管理。 (2) 研發合作研究，擔任國內外研發合作之資源整合中心。 (3) 智財規劃及相關事項。
北京京融電	(1) 負責中國地區各類產品銷售、推展與執行。 (2) 負責中國地區商情蒐集及市場開發、分析和預測。
昱融科技	(1) SMT 產品生產及有關 SMT 零件製造、重工、RMA 及 SMT 零件更換。 (2) DIP 件上錫及補錫生產等事項。
TTX	(1) 負責北美地區各類產品銷售、推展與執行。 (2) 負責北美地區商情蒐集及市場開發、分析和預測。